

Wellendichtring Zapfwellenausgang ersetzen

Wichtig: Anleitung nach besten Gewissen erstellt, keine Haftung und Garantie auf Vollständigkeit!

Lieferumfang:

14er Nuss Spezial

Abzieher Kukko

Welle

Abziehhilfe mit 3x M10



Benötigtes Material:

Wellendichtring Zapfwelle

Steckschlüssel 17/19

Sprengringzange

Schonhammer

Dichtmittel

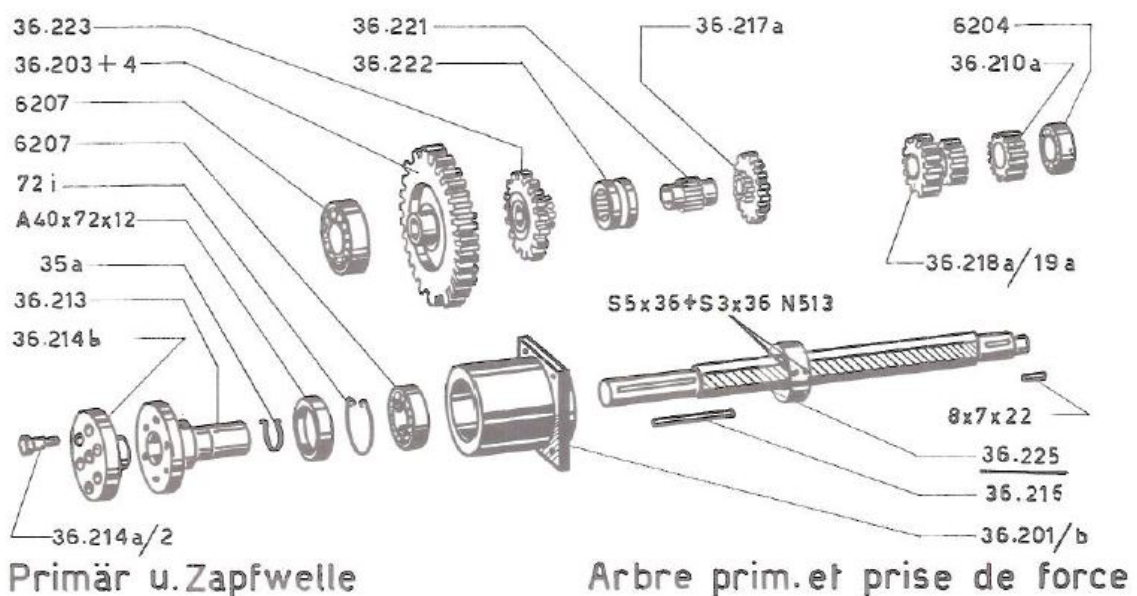

1. 4x Mutter entfernen, (Pos. 36.201/b)

2. Original Flansch **(36.214b)** für ZW Stummel demontieren, 3x M10 mit 14er Kopf **(36.214a)**
3. Abziehhilfe an **(36.213)** montieren
4. Welle in Bohrung stecken, **Zentrierbohrung** beachten.
5. Kukko Abzieher montieren und Flansch abziehen

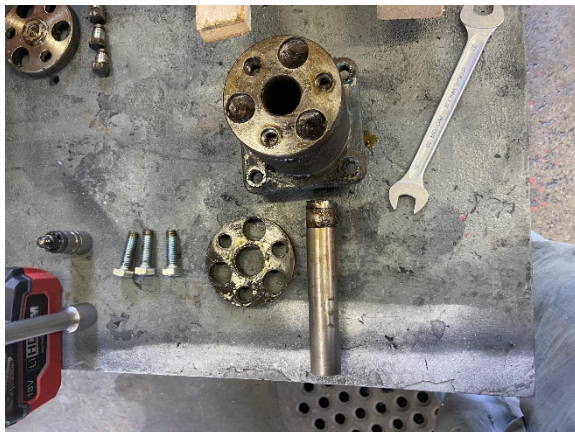
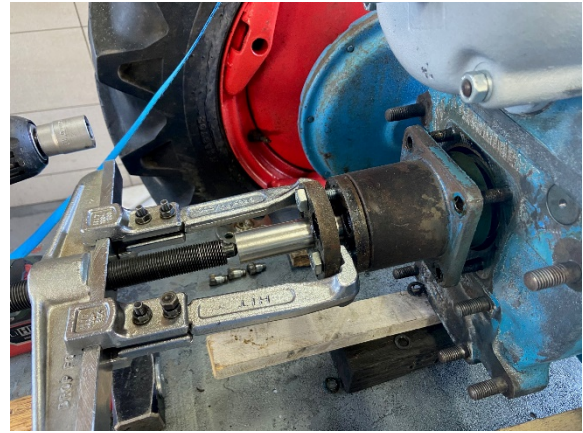
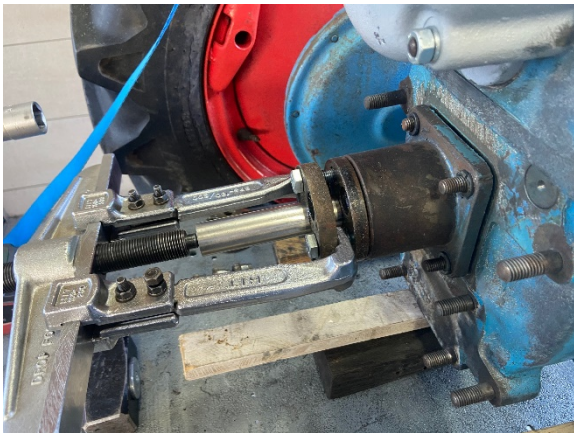

6. Sprengling **(35a)** entfernen
7. Pos. **(36.201/b)** auf Anschlag einspannen, mit Holz und Schonhammer Pos **(36.213)** demontieren, oder auf Presse auspressen.



8. Wellendichtring demontieren,
9. Wellendichtring fetten und montieren.
10. Pos. **(36.213)** montieren, Sprengling **(35a)** montieren
11. Dichtflächen am **Getriebe** und **(36.201/b)** gründlich reinigen.
12. Dichtmittel auftragen und **(36.201/b)** montieren
13. **(36.201/b)** mit Muttern befestigen
14. **(36.214b)** wieder montieren

