

LISTE DES PIÈCES DE RECHANGE

ERSATZTEILLISTE

PARTS LIST

2055-SRL x 83

MAG

**MOTEURS
MOTOREN
ENGINES**



**MOTOSACOCHE SA GENEVA
SWITZERLAND**

Pièces de rechange avec différentes cotes de réparations

Ersatzteile mit verschiedenen Reparaturmassen

Spare parts with different repair oversizes

----- TYPE 2055-SRL

Coussinet palier / Hauptlager / Bearing bush

201x20 Ø 35,00 original

201x20 R1 Ø 34,80 / 201x20 R2 Ø 34,60

201x20 R3 Ø 34,40 / 201x20 R4 Ø 34,20

Segment de compression / Kompressionsring / Compression ring

240x124 Ø 72,00 original

240x124 R1 Ø 72,30 / 240x124 R2 Ø 72,60

240x124 R3 Ø 72,80 / 240x124 R4 Ø 73,00

Segment refouleur / Oelrücklaufing / Oil recoil ring

240x103 Ø 72,00 original

240x103 R1 Ø 72,30 / 240x103 R2 Ø 72,60

240x103 R3 Ø 72,80 / 240x103 R4 Ø 73,00

Segment racleur / Oelabstreifring / Oil scraper ring

240x144 Ø 72,00 original

240x144 R1 Ø 72,30 / 240x144 R2 Ø 72,60

240x144 R3 Ø 72,80 / 240x144 R4 Ø 73,00

Chapeau de poussoir / Stösselkopf / Tappet thimble

244x140 3,00 original

244x140 R1 3,20 / 244x140 R2 3,40 / 244x140 R3 3,60

244x140 R4 3,80 / 244x140 R5 4,00 / 244x140 R6 4,20

244x140 R7 4,40 / 244x140 R8 4,60 / 244x140 R9 4,80

244x140 R10 5,00 / 244x140 R11 5,20

Coussinet / Lagerschale / Bearing bush

529x12 Ø 34,90 original

529x12 R1 34,65 / 529x12 R2 Ø 34,40

529x12 R3 34,15 / 529x12 R4 Ø 33,90

Piston complet / Kolben komplett / Piston complete

9020x25 Ø 72,00 original

9020x25 R1 Ø 72,30 / 9020x25 R2 Ø 72,60

9020x25 R3 Ø 72,80 / 9020x25 R4 Ø 73,00

Ersatzteillieferung durch:

Rapid Motormäher AG Dietikon/Zürich Tel. 051/886881

MOTOSACOCHE SA - 56, route des Acacias - GENEVE (Suisse)

A observer

Pour toute commande de pièces détachées, indiquer:

- Le type et le numéro du moteur frappé sur la plaque A (fig. 1)
- Le numéro et la désignation de la pièce suivant la liste de pièces détachées.

Zur Beachtung

Bei jeder Bestellung von Ersatzteilen ist anzugeben:

- Die auf dem Firmenschild A (fig. 1) eingeschlagene Nummer und Typenbezeichnung des Motors.
- Die Nummer und Bezeichnung des Ersatzteils gemäss dieser Liste.

Pass på

At ein ved tinging av reservedelar alltid gjev opp:

- typenemning som kjem fram fram av motorskiltet A (fig. 1)
- nummeret på delen i samhøve med reservedelslista.

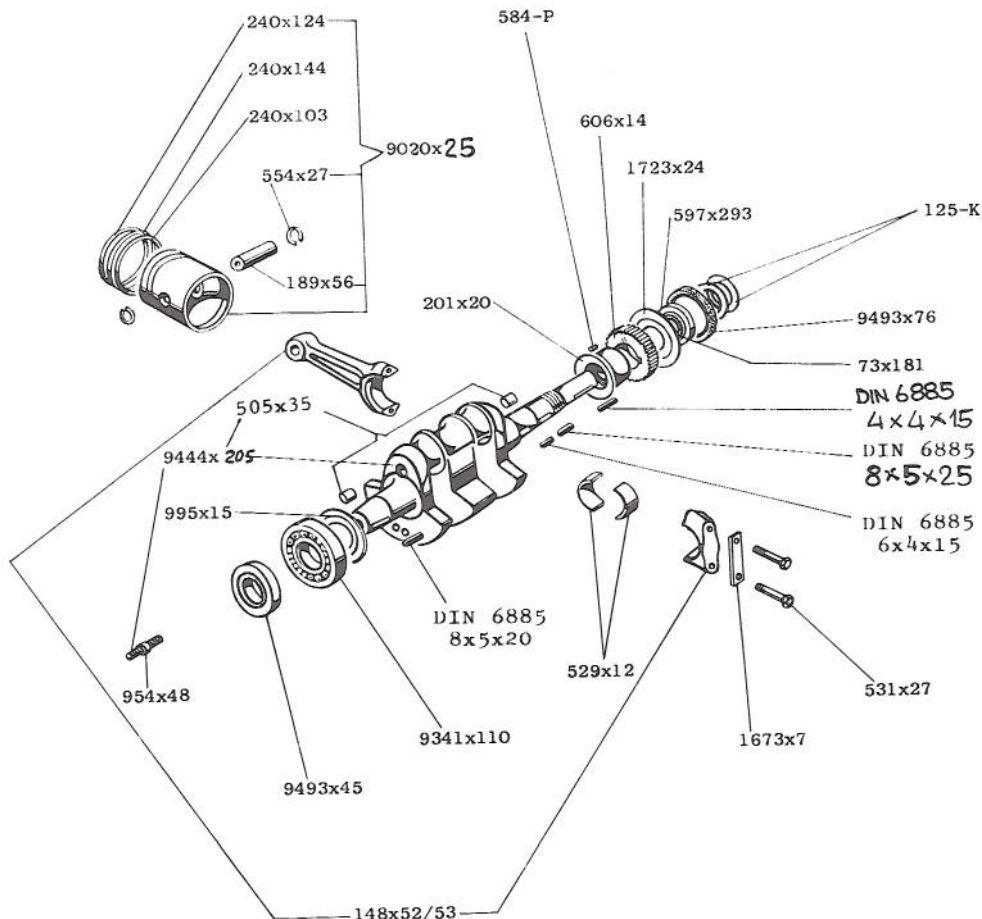

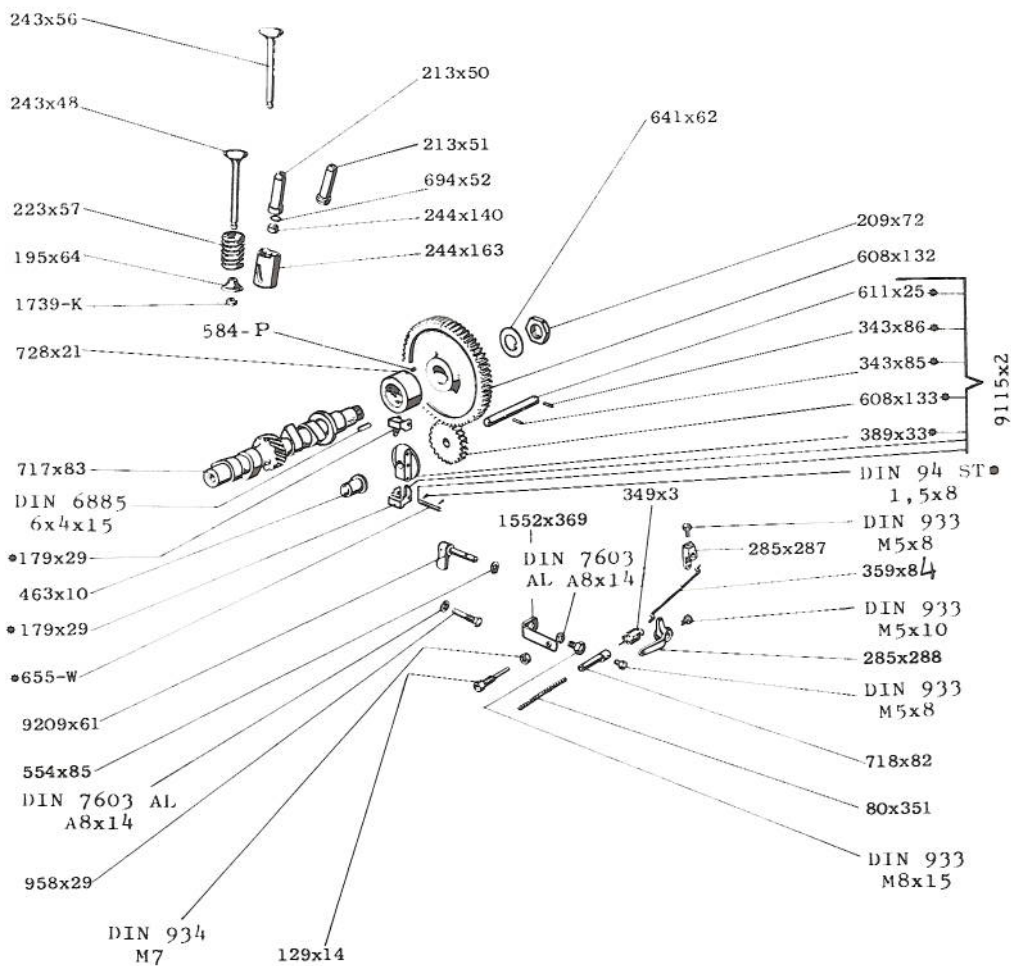

*Auf Verlangen werden diese Teile montiert unter Nr.9115x2 geliefert.

*Sur demande toutes ces pièces sont vendues assemblées sous le No.9115x2

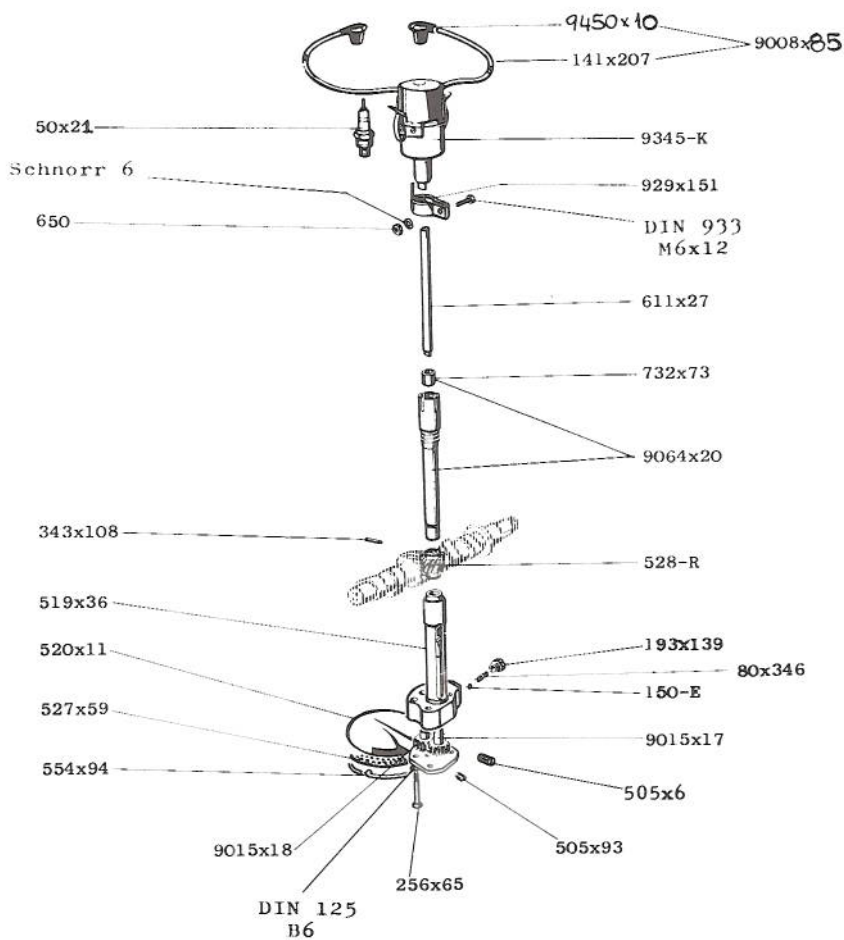

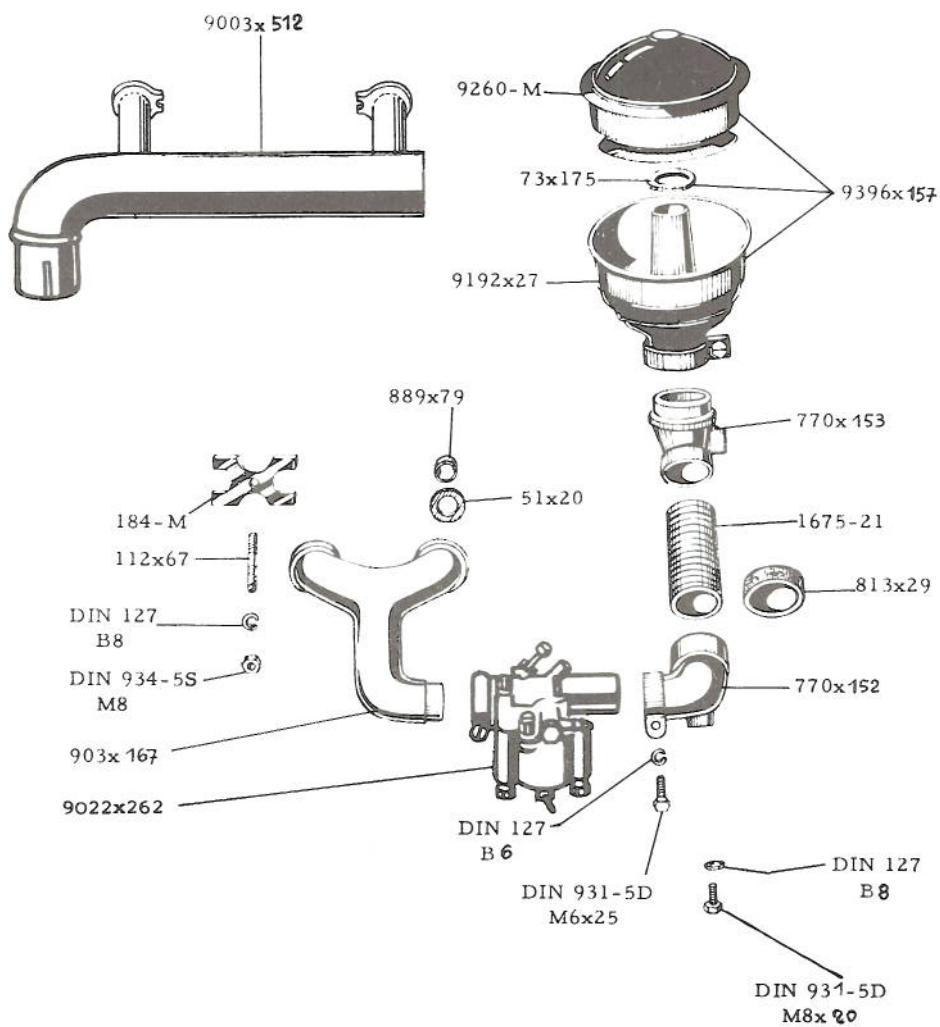

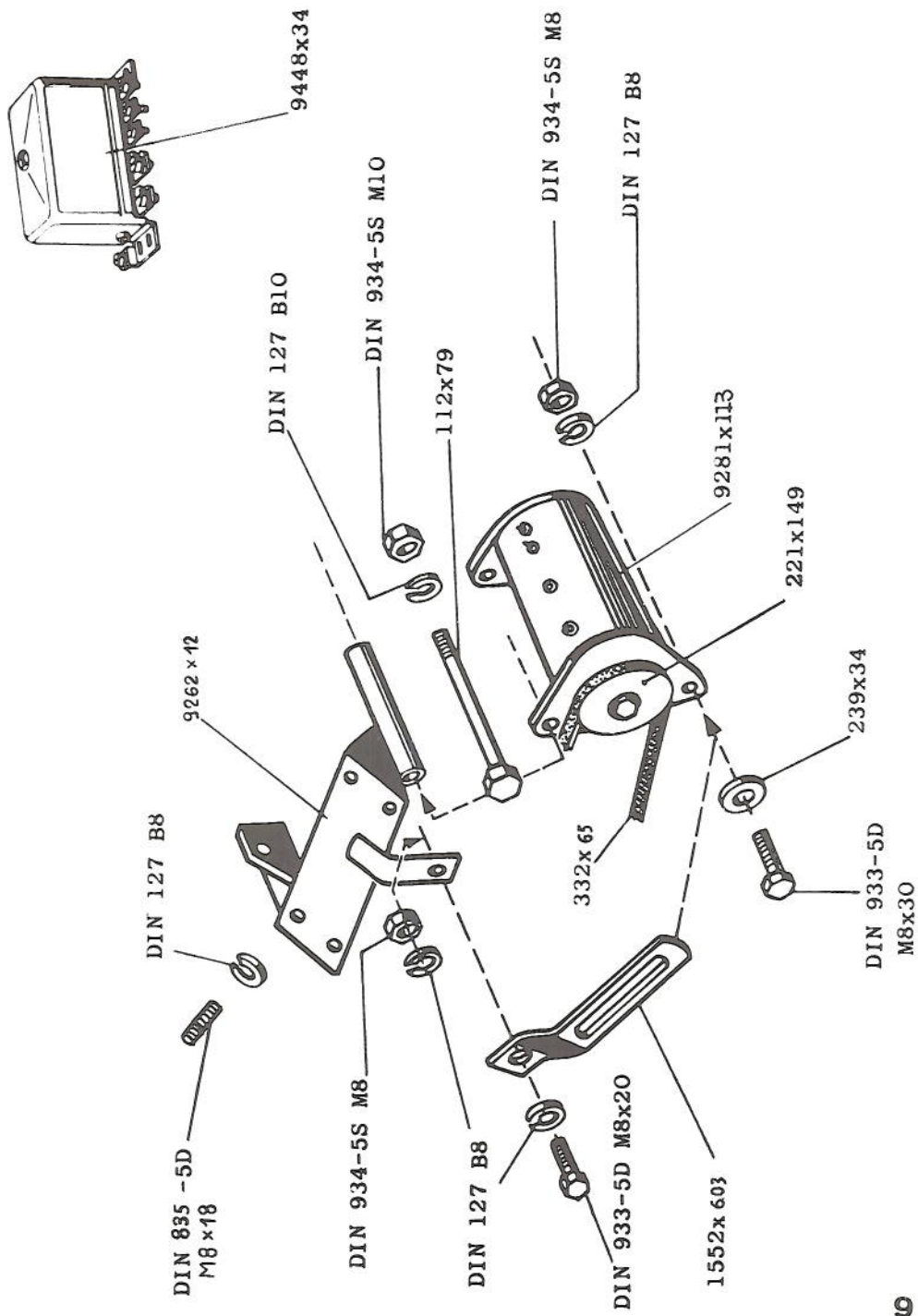

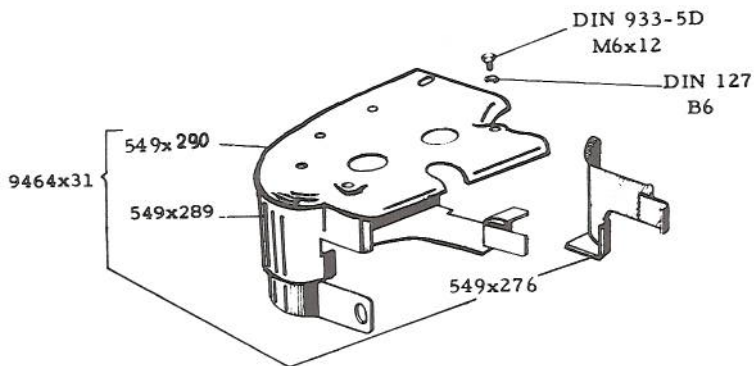
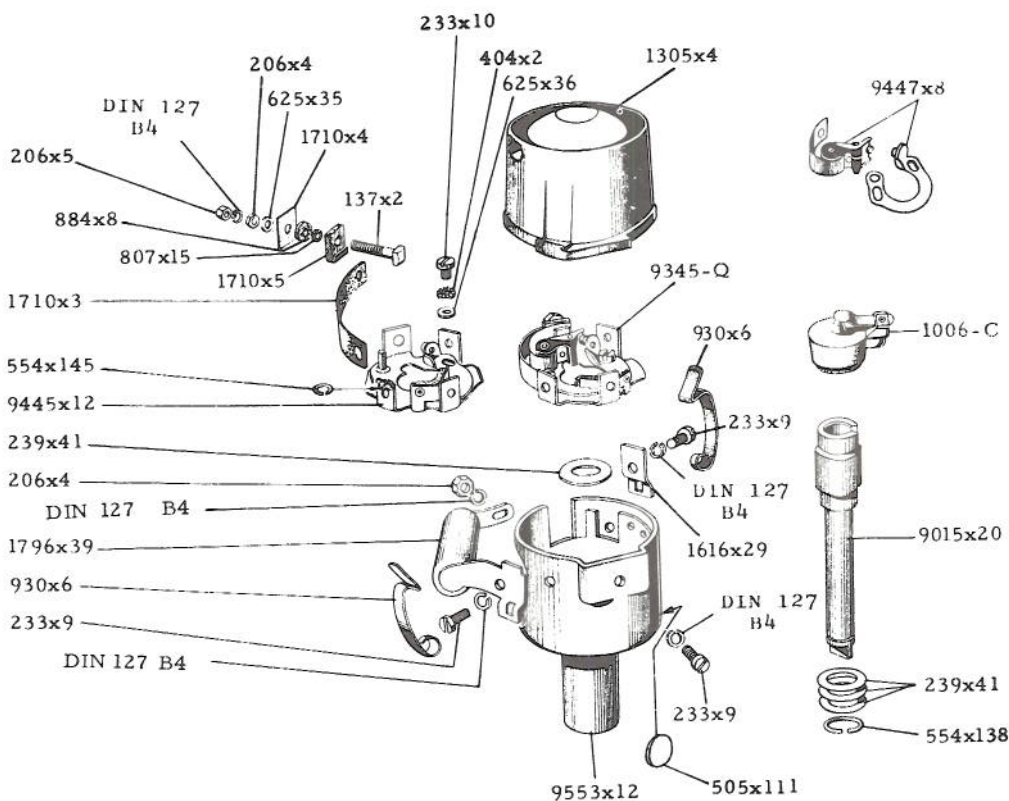

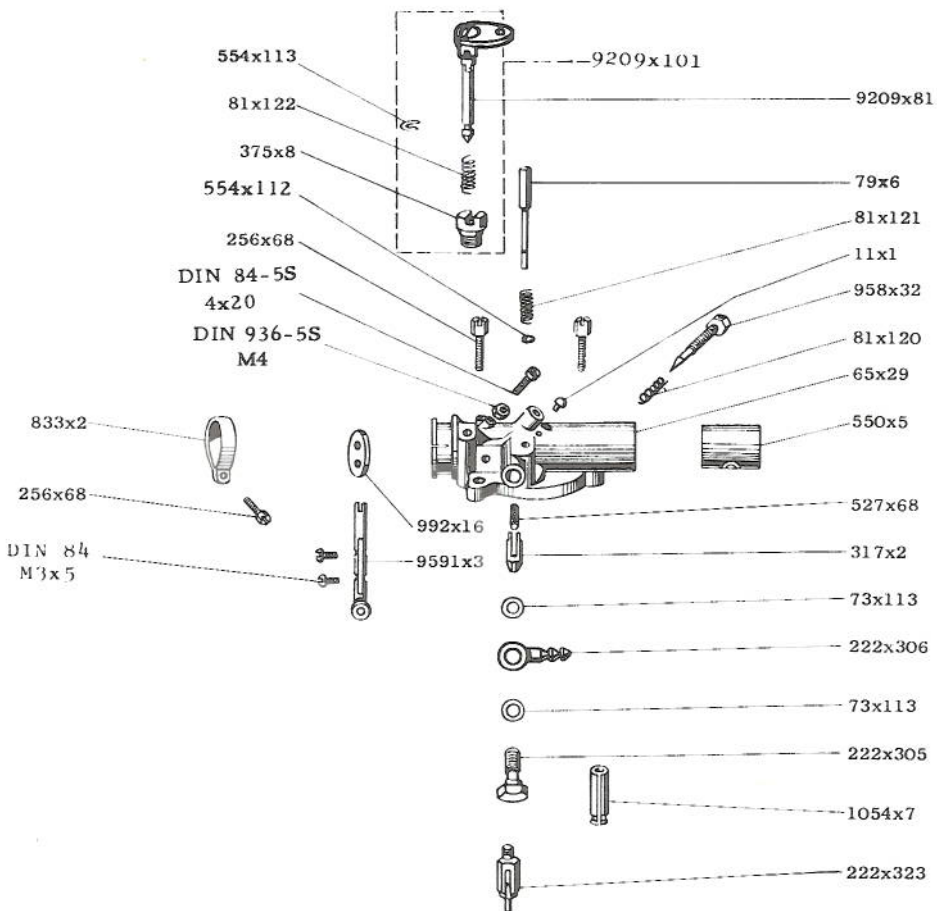

Carburateur complet
 Vergaser komplett

9022x262

