

LISTE DE PIÈCES DE RECHANGE  
ERSATZTEILLISTE  
SPARE PARTS LIST

1045 SRL<sup>D</sup> X 282

304



MAG

MOTEURS  
MOTOREN  
ENGINES

Edition 1



**1045 SRL<sup>D</sup>X 282**

**Liste de pièces de rechange**

**Ersatzteilliste**

**Spare parts list**



**Jean Gallay S.A.**

**108, Ch. du Pont-du-Centenaire**

**CH-1228 Plan-les-Ouates / GENÈVE**

**Tél.: (022) 711300 - Télex: 421137 MAGE CH**

**MAG**ARBRE A CAMES AVEC DECOMPRESSEUR  
SOUPAPESGROUPE  
GRUPPE  
GROUP**1**

1045-SRL

NOCKENWELLE MIT DEKOMPRESSOR  
VENTILE

VAR.

04

9801.020 - 9804.018

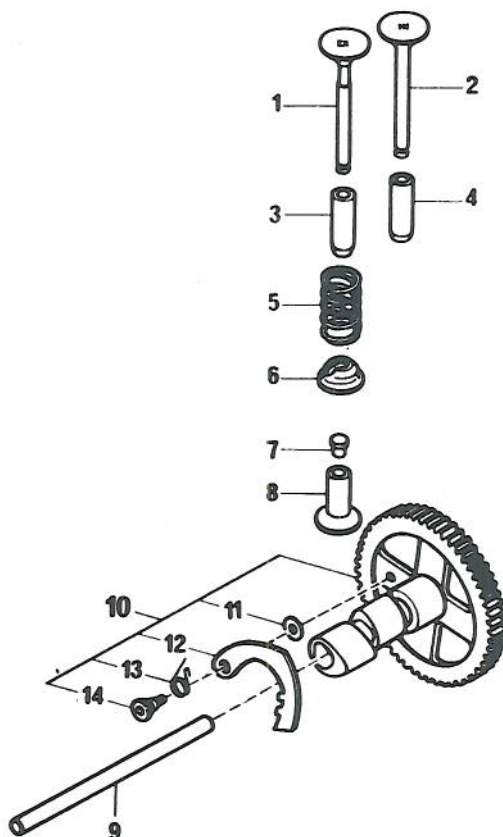

Pos.	MAG No	Qte	Désignation	Benennung	Norm / ø
1	1.0243.138	1	Soupape échappement	Auslass-Ventil	
2	1.0243.137	1	Soupape admission	Einlass-Ventil	
3	1.0213.075	1	Guide soupape, éch.	Ventilführung, Auslass	
4	1.0213.067	1	Guide soupape, adm.	Ventilführung, Einlass	
5	1.0223.063	2	Ressort soupape	Ventilfeder	
6	1.0195.094	2	Cuvette de soupape	Ventilfederteller	
7	1.0244.268	2	Pastille poussoir	Stößelkopf	2.5 mm
	1.0244.269	2	Pastille poussoir	Stößelkopf	2.6 mm
	1.0244.270	2	Pastille poussoir	Stößelkopf	2.7 mm
	1.0244.271	2	Pastille poussoir	Stößelkopf	2.8 mm
	1.0244.272	2	Pastille poussoir	Stößelkopf	2.9 mm

**MAG**ARBRE A CAMES AVEC DECOMPRESSEUR  
SOUPAPESGROUPE  
GRUPPE  
GROUP**1**

1045-SRL

NOCKENWELLE MIT DEKOMPRESSOR  
VENTILE

VAR.

04

9801.020 - 9804.018

Pos.	MAG No	Qté	Désignation	Benennung	Norm / ø
7	1.0244.273	2	Pastille poussoir	Stößelkopf	3.0 mm
	1.0244.274	2	Pastille poussoir	Stößelkopf	3.1 mm
	1.0244.275	2	Pastille poussoir	Stößelkopf	3.2 mm
	1.0244.276	2	Pastille poussoir	Stößelkopf	3.3 mm
	1.0244.277	2	Pastille poussoir	Stößelkopf	3.4 mm
	1.0244.278	2	Pastille poussoir	Stößelkopf	3.5 mm
	1.0244.279	2	Pastille poussoir	Stößelkopf	3.6 mm
	1.0244.280	2	Pastille poussoir	Stößelkopf	3.7 mm
	1.0244.281	2	Pastille poussoir	Stößelkopf	3.8 mm
	1.0244.282	2	Pastille poussoir	Stößelkopf	3.9 mm
	1.0244.283	2	Pastille poussoir	Stößelkopf	4.0 mm
	1.0244.288	2	Pastille poussoir	Stößelkopf	4.5 mm
8	1.0244.327	2	Poussoir	Stößel	
9	1.0630.006	1	Axe arbre à cames	Achse Nockenwelle	
10	1.9015.070	1	Arbre à cames compl. avec décompresseur	Nockenwelle komplett mit Dekompressor	
11	1.0641.116	1	Rondelle élastique	Scheibe	
12	1.0179.059	1	Contrepoids	Fliehkewicht	
13	1.0857.087	1	Ressort	Feder	
14	1.0803.028	1	Vis étagée	Schraube	



**MAG**
 BIELLE - PISTON  
 PLEUELSTANGE - KOLBEN

 GROUPE  
 GRUPPE  
 GROUP
**2**

1045-SRL

VAR.

03

9802.002 - 9803.029

Pos.	MAG No	Qté	Désignation	Benennung	Norm / ø
5	1.0148.057	1	Bielle	Pleuel	
5a	1.9045.116	1	Bielle complete, compr. pos. 5, 7, 8, 9	Pleuel vollständig bestehend aus Pos. 5, 7, 8, 9	
6	1.0529.025	1	Coussinet (paire)	Lagerschalensatz	orig. ø 34,90 mm
	1.0529.043	-	Coussinet (paire)	Lagerschalensatz	R 1 ø 34,65 mm
	1.0529.044	-	Coussinet (paire)	Lagerschalensatz	R 2 ø 34,40 mm
	1.0529.045	-	Coussinet (paire)	Lagerschalensatz	R 3 ø 34,15 mm
	1.0529.046	-	Coussinet (paire)	Lagerschalensatz	R 4 ø 33,90 mm
7	1.0530.008	1	Plongeur	Ölschleuderfinger	
8	1.0641.064	2	Rondelle d'arrêt	Sicherungsscheibe	
9	1.0531.027	2	Vis de bielle	Pleuelschraube	



**MAG**

VILEBREQUIN - PALIER  
 KURBELWELLE - FLANSCH

GRUPE  
 GRUPPE  
 GROUP

**3**

1945-SRL

VAR. 08

9806.020 - 9807.002

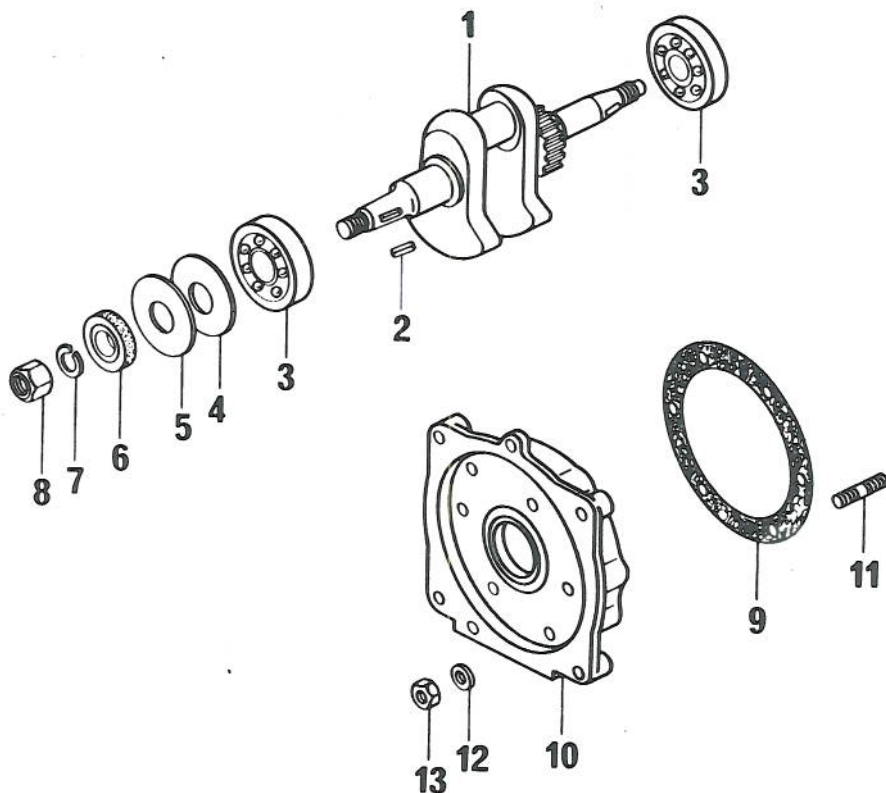

Pos.	MAG No	Qté	Désignation	Benennung	Norm / Ø
1	1.0149.238	1	Vilebrequin	Kurbelwelle	
2	0.1118.002	1	Clavette	Keil	
3	1.9341.066	2	Roulement	Kugellager	DIN 6885 8x5x20
4	1.0321.143	*	Rondelle de réglage	Ausgleichscheibe	6306-C3 30x72x19
5	1.0321.169	*	Rondelle de réglage	Ausgleichscheibe	0,15 mm
6	1.9493.030	1	Simmerring	Simmerring	0,30 mm
7	0.1107.237	1	Rondelle	Scheibe	30x47x10
8	1.0341.001	1	Ecrou	Mutter	DIN 127 B12
9	1.0626.105	1	Joint	Dichtung	
10	1.1652.250	1	Palier	Lagerflansch	

\* Selon besoin

\* Nach Bedarf

**MAG**VILEBREQUIN - PALIER  
KURBELWELLE - FLANSCHGROUPE  
GRUPPE  
GROUP**3**

1045-SRL

VAR.

08

9806.020 - 9807.002

Pos.	MAG No	Qté	Désignation	Benennung	Norm / ø
11	1.0954.059	6	Goujon	Stiftschraube	
12	0.1107.286	6	Rondelle ondulée	Federscheibe	DIN 137 B10
13	0.1102.659	6	Ecrou	Mutter	DIN 934-8-M10

3.03



**MAG**CARTER CYLINDRE  
KURBELGEHÄUSEGROUPE  
GRUPPE  
GROUP**4**

1045-SRL

VAR.

11

1.9812.111

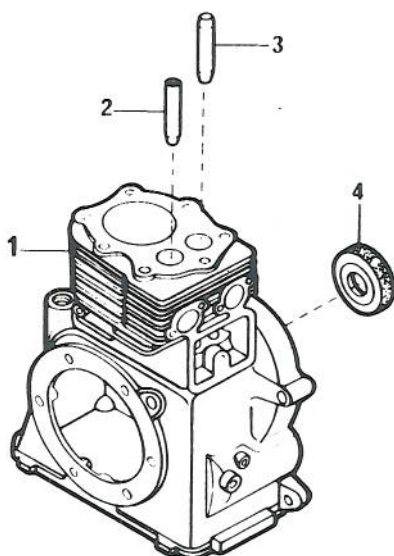

Pos.	MAG No	Qté	Désignation	Benennung	Norm / ø
1	1.9010.184	1	Carter cylindre avec guide de soupapes	Kurbelgehäuse mit Ventilführungen	
2	1.0213.075	1	Guide soupape échappement	Auslassventilführung	
3	1.0213.067	1	Guide soupape admission	Einlassventilführung	
4	1.9493.030	1	Simmerring	Simmerring	

**MAG**

CARTER D'HUILE - VIDANGE  
 OELWANNE - OELABLASS

GRUPE  
 GRUPPE  
 GROUP

**6**

1045-SRL

VAR.

01

9811.002 - 9813.001

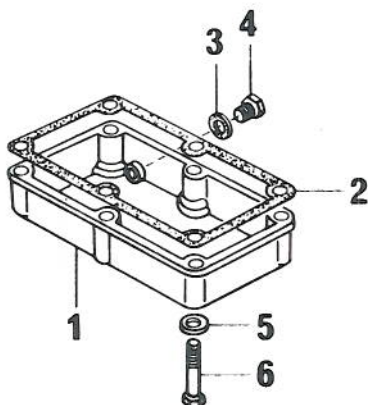

Pos.	MAG No	Qté	Désignation	Benennung	Norm / Ø
1	1.0576.014	1	Carter d'huile	Oelwanne	
2	1.0626.097	1	Joint	Dichtung	
3	1.0447.001	1	Joint	Dichtung	
4	1.0193.157	1	Bouchon de vidange	Oelablassschraube	
5	0.1107.283	6	Rondelle ondulée	Federscheibe	DIN 137 B8
6	0.1122.397	6	Vis 6-pans	Sechskantschraube	DIN. 931-8.8 M8x55

6.01

**MAG**JAUGE NIVEAU D'HUILE  
BOUCHON RENIFLARDGROUPE  
GRUPPE  
GROUP**7**

1045-SRL

OELMESSSTAB - ENTLUEFTERZAPFEN

VAR. 09

9815.009

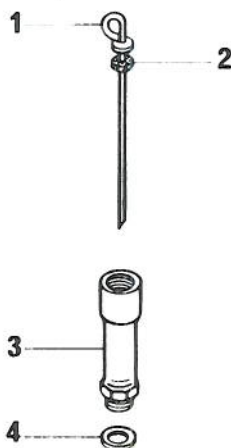

Pos.	MAG No	Qté	Désignation	Benennung	Norm / Ø
1	1.9093.071	1	Jauge niveau d'huile	Oelmessstab	
2	1.0073.121	1	Joint	Dichtung	
3	1.0539.061	1	Cheminée rempl. huile	Oeleinfüllstutzen	
4	0.1118.791	1	Joint	Dichtung	DIN 7603-CU A32x38

**MAG**REGULATEUR  
REGLERGRUPE  
GRUPPE  
GROUP**8**

1045-SRL

VAR.

03

1.9808.002

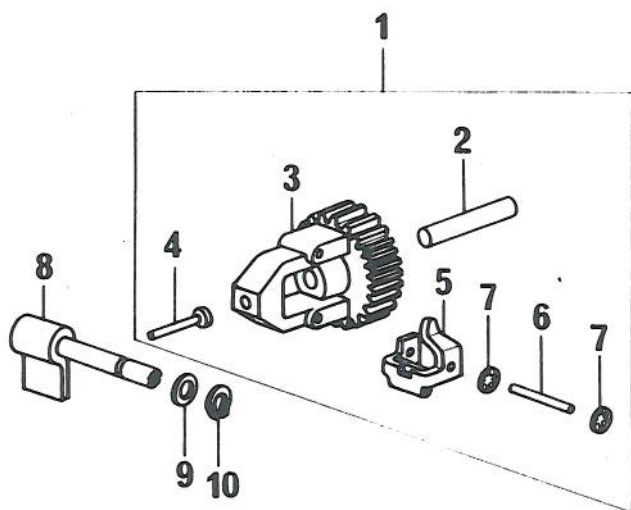

Pos.	MAG No	Qté	Désignation	Benennung	Norm / Ø
1	1.9115.013	1	Régulateur assemblé	Regler zusammengebaut	
2	1.0611.053	1	Axe régulateur	Reglerachse	
3	1.0608.218	1	Pignon régulateur	Reglerritzel	
4	1.0244.201	1	Poussoir du régulateur	Reglerstößel	
5	1.0179.045	2	Contrepoids régulateur	Fliehwegicht	
6	0.1131.173	2	Axe contrepoids	Fliehwegichtsachse	DIN 1446 B4H8x30
7	1.0554.166	4	Rondelle d'arrêt	Sicherungsscheibe	
8	1.9209.061	1	Levier intérieur avec axe	Reglerhebel innen	
9	0.1107.095	1	Rondelle	Unterlagscheibe	DIN 125 A 6.4
10	1.0554.085	1	Ressort d'arrêt	Seegerring	

08.03

**MAG**

CULASSE  
ZYLINDERKOPF

GRUPE  
GRUPPE  
GROUP

**9**

1045-SRL

VAR.

02

9819.005

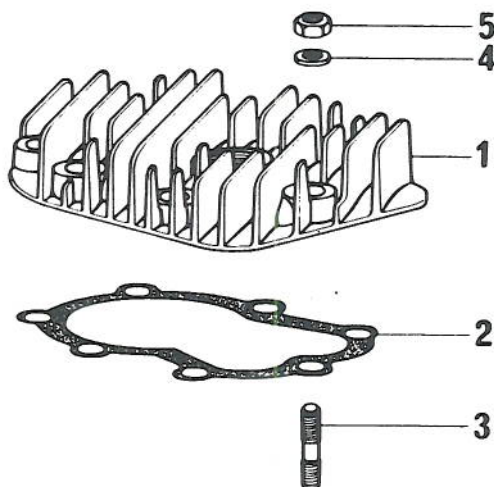

Pos.	MAG No	Qté	Désignation	Benennung	Norm / Ø
------	--------	-----	-------------	-----------	----------

1	1.1712.134	1	Culasse	Zylinderkopf	
2	1.0759.239	1	Joint culasse	Zylinderkopfdichtung	
3	1.0954.059	7	Goujon	Stiftschraube	
4	0.1107.104	7	Rondelle ondulée	Federscheibe	
5	0.1127.084	5	Ecrou	Mutter	

DIN 125 A10,5-Ph.  
DIN 934-10 M10  
Phosph.

**MAG**CAPOTS VENTILATEUR  
LUFTLEITBLECHEGROUPE  
GRUPPE  
GROUP**10**

1045-SRL

VAR.

05

9821.024

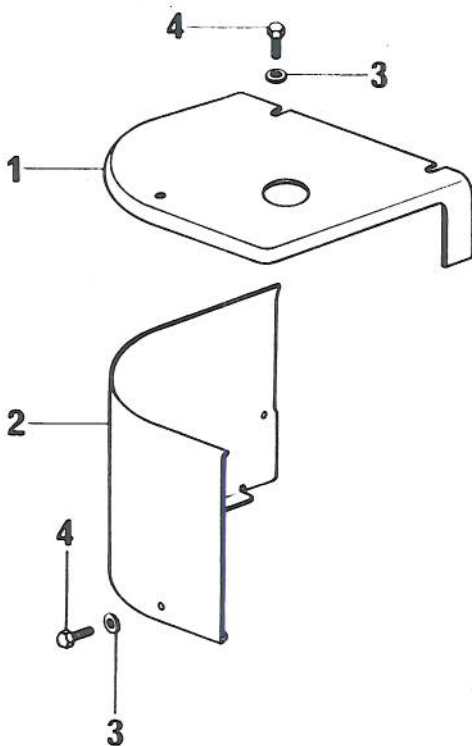

Pos.	MAG No	Qté	Désignation	Benennung	Norm / Ø
1	1.0549.674	1	Capot ventilateur sup.	Luftleitblech, oben	
2	1.0549.675	1	Capot ventilateur int.	Luftleitblech, unten	
3	0.1126.726	4	Rondelle ondulée	Federscheibe	DIN 137 B6
4	0.1112.240	4	Vis 6-pans	Sechskantschraube	DIN 933 8.8 M6x12

10.05



**MAG**CARTER VENTILATEUR  
VENTILATORGEHÄUSEGROUPE  
GRUPPE  
GROUP**11**

1045-SRL

VAR.

09

9820.017

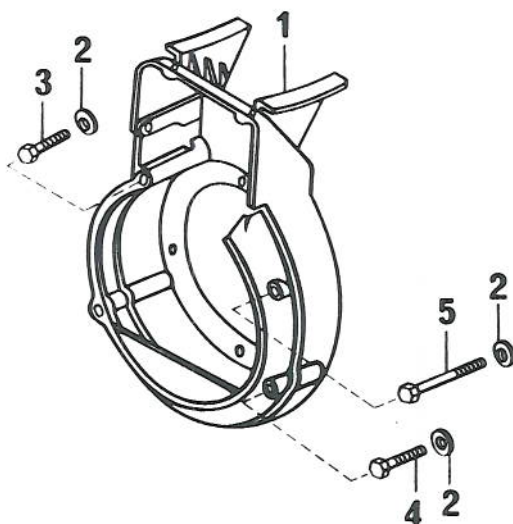

Pos.	MAG No	Qté	Désignation	Benennung	Norm / ø
1	1.9624.045	1	Carter ventilateur	Ventilatorgehäuse	
2	0.1107.283	4	Rondelle ondulée	Federscheibe	DIN 137 B8
3	0.1111.153	2	Vis 6-pans	Sechskantschraube	DIN 931-8.8 M8x45
4	0.1122.397	1	Vis 6-pans	Sechskantschraube	DIN 931-8.8 M8x55
5	0.1112.375	1	Vis 6-pans	Sechskantschraube	DIN 933-8.8 M8x80

**MAG**VOLANT VENTILATEUR  
VENTILATOR-SCHWUNGRADGROUPE  
GRUPPE  
GROUP**12**

1045-SRL

VAR.

03

9823.002

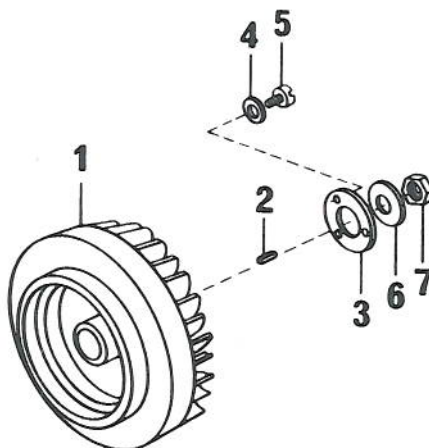

Pos.	MAG No	Qté	Désignation	Benennung	Norm / Ø
1	1.0583.273	1	Volant ventilateur	Ventilatorschwungrad	
2	0.1117.935	1	Clavette	Keil	DIN 6885 5x3x10
3	1.0287.020	1	Cache poussière	Staubdeckel	
4	0.1126.726	3	Rondelle ondulée	Federscheibe	
5	0.1124.585	3	Vis à tête cylindrique	Zylinderkopfschraube	DIN 137 B6 DIN 84 4.8 M6x8
6	1.0629.086	1	Rondelle d'arrêt	Sicherungsscheibe	-Ø
7	0.1131.116	1	Ecrou	Mutter	DIN 4394 BM18x15

12.03

**MAG**MISE EN MARCHÉ  
INBETRIEBSETZUNGGROUPE  
GRUPPE  
GROUP**13**

1045-SRL

VAR.

12

9810.003 - 9822.002

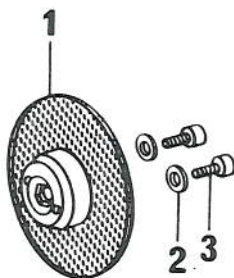

Pos.	MAG No	Qté	Désignation	Benennung	Norm / Ø
1	1.9585.017	1	Poulie de lancement avec filtre tournant	Anwerfscheibe mit dre- hendem Kühlluftfilter	
2	0.1107.283	2	Rondelle ondulée	Federscheibe	DIN 137 B8
3	0.1110.579	2	Vis Inbus	Inbusschraube	DIN 912 10.9 M8x30

9824.106 - 9825.005

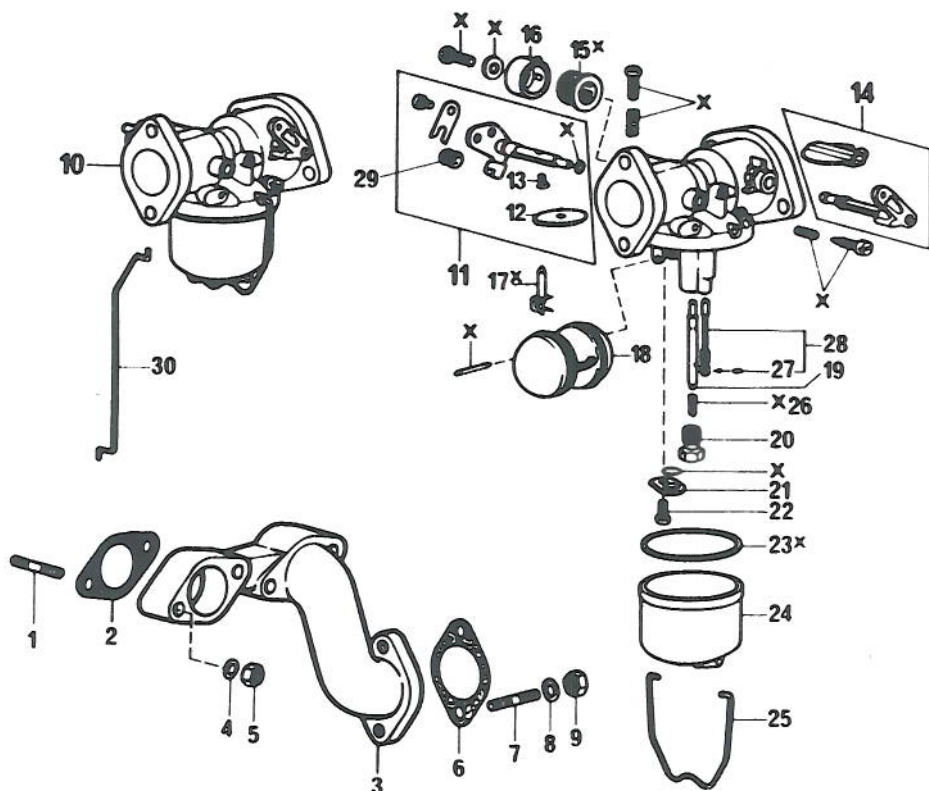

Pos.	MAG No	Qté	Désignation	Benennung	Norm / Ø
1	0.1125.606	2	Goujon	Stiftschraube	DIN 939-8.8 M8x45
2	1.0759.231	1	Joint	Dichtung	
3	1.0903.353	1	Conduite d'admission	Ansaugleitung	
4	0.1107.283	2	Rondelle	Unterlagsscheibe	DIN 137 B8
5	0.1112.824	2	Ecrou	Mutter	DIN 934-8-M8
6	1.0051.062	1	Joint carburateur	Dichtung, Vergaser	
7	0.1113.350	2	Goujon	Stiftschraube	DIN 939-8.8 M6x16
8	0.1126.726	2	Rondelle	Unterlagsscheibe	DIN 137 B6
9	0.1112.813	2	Ecrou	Mutter	DIN 934-8-M6
10	1.9022.512	1	Carburateur	Vergaser	

**MAG**
**CARBURATEUR - CONDUITE ADMISSION**  
**VERGASER - ANSAUGLEITUNG**
**GRUPE**  
**GRUPPE**  
**GROUP**
**14**

1045-SRL

VAR.

39

9824.106 - 9825.005

Pos.	MAG No	Qté	Désignation	Benennung	Norm / Ø
11	1.9591.032	1	Volet des gaz, copl.	Drosselklappe vollst.	
12	1.0163.135	1	Volet des gaz	Drosselklappe	
13	1.0163.136	1	Vis	Schraube	
14	1.9591.029	1	Volez départ avec levier	Starterklappe mit Hebel	
15	1.0163.002	1	Filtre	Filter	
16	1.0163.003	1	Pipe	Schlauchanschluss	
17	1.0163.060	1	Pointeau	Schwimmernadel	
18	1.0163.006	1	Flotteur	Schwimmer	
19	1.0163.157	1	Tube diffuseur	Mischrohr	
20	1.0163.017	1	Gicleur Ø 115	Düse Ø 115	
21	1.0163.137	1	Couvercle	Verschlussdeckel	
22	1.0163.138	1	Vis	Schraube	
23	1.0163.209	1	Joint	Dichtung	
24	1.0163.001	1	Cuve	Schwimmergehäuse	
25	1.0163.005	1	Etrier	Bügel	
-	1.9264.138		Jeu de révision, composé des positions marquées des X	Reparatursatz, bestehend aus den mit X bezeichneten Positionen	
26	1.0163.174	1	Ressort	Feder	
27	1.0163.211	1	Joint	Dichtung	
28	1.0163.213	1	Gicleur ralenti	Leerlaufdüse komplett	
29	1.0889.234	1	Douille	Ring	
30	1.0359.179	1	Tringle régulateur	Reglergestänge	

**MAG**RESERVOIR A ESSENCE  
ROBINET A ESSENCEGRUPE  
GRUPPE  
GROUP**16**

1045-SRL

BENZINTANK  
BENZINHAHN

VAR.

03

9809.002

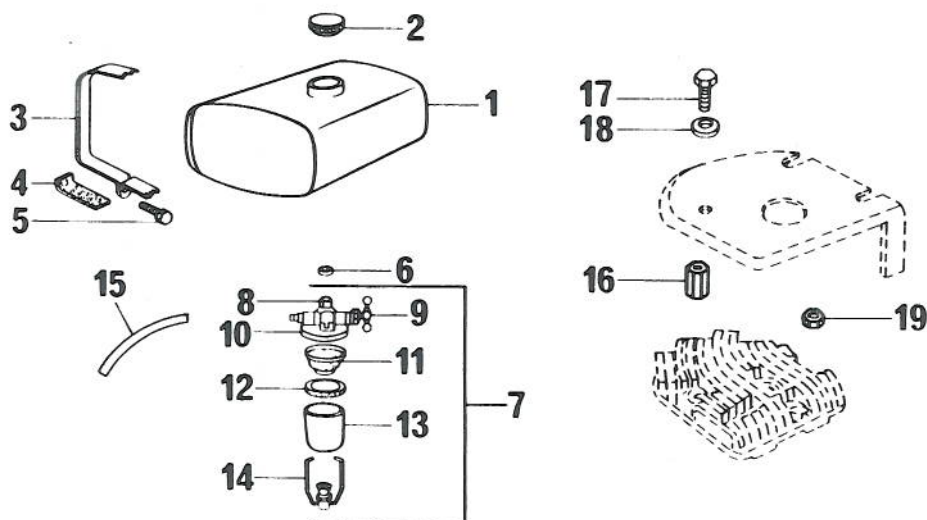

Pos.	MAG No	Qté	Désignation	Benennung	Norm / Ø
1	1.9026.282	1	Réservoir d'essence 6,5 l	Kraftstofftank 6,5 l	
2	1.9053.016	1	Bouchon réservoir	Tankdeckel	
3	1.9102.089	2	Ruban fix. réservoir	Tankbefestigungsband	
4	1.0948.034	2	Cale sous réservoir	Tankunterlage	
5	0.1111.153	2	Vis 6-pans	Sechskantschraube	DIN 931-8.8 M8x45
6	1.0073.143	1	Joint	Dichtung	
7	1.9070.047	1	Robinet à essence complet	Benzinahh, vollst.	
8	1.0341.077	1	Ecrou	Mutter	
9	1.9072.001	1	Pointeau complet	Schieber, vollst.	

16.03



**MAG**RESERVOIR A ESSENCE  
ROBINET A ESSENCE  
BENZINTANK  
BENZINHAHNGROUPE  
GRUPPE  
GROUP**16**

1045-SRL

VAR.

03

9809.002

Pos.	MAG No	Qté	Désignation	Benennung	Norm / ø
10	1.0659.003	1	Corps du robinet essence	Kraftstoffhahnkörper	
11	1.9074.036	1	Elément filtrant	Filterelement	
12	1.0073.154	1	Joint	Dichtung	
13	1.0344.002	1	Godet en verre	Glasbecher	
14	1.9247.004	1	Etrier complet	Bügel, vollständig	
15	1.1903.012	1	Conduite essence	Kraftstoffleitung	lg. 320 mm*
16	1.0653.006	1	Ecrou culasse	Zylinderkopfmutter	
17	0.1112.240	1	Vis 6-pans	Sechskantschraube	DIN 933-8.8 M6x12
18	0.1126.726	1	Rondelle ondulée	Federscheibe	DIN 137 B6
19	0.1127.084	1	Ecrou culasse	Zylinderkopfmutter	DIN 934-10 Phosp. M10

\* Seulement livrable  
par mètre\* Nur je Meter  
lieferbar

**MAG**

RENIFLARD

GROUPE  
GRUPPE  
GROUP**17**

1045 - SRL

ENTLUFTER

VAR.

06

9826.002

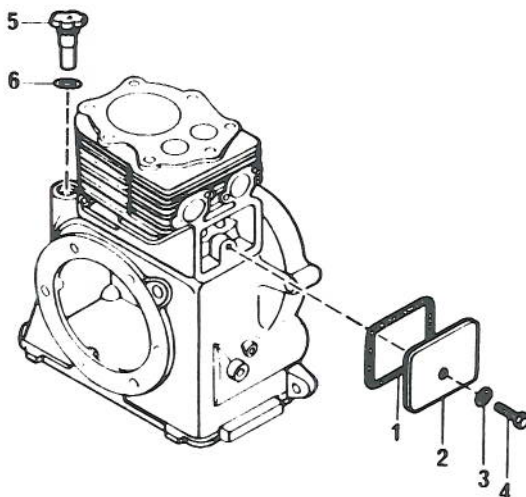

Pos.	MAG No	Qté	Désignation	Benennung	Norm / Ø
1	1.0534.025	1	Joint	Dichtung	
2	1.0810.215	1	Couvercle de soupapes	Ventilkammerdeckel	
3	0.1118.653	1	Rondelle	Dichtring	DIN 7603 A8x14 A1
4	0.1112.307	1	Vis 6-pans	Sechskantschraube	DIN 933-8.8 M8x16
5	1.9023.030	1	Bouchon reniflard	Entlüfterzapfen	
6	0.1130.532	1	Joint	Dichtung	DIN 7603 A30x38 Cuir

17.06

**MAG**

FILTRE A AIR  
LUFTFILTER

GRUPE  
GRUPPE  
GROUP

**18**

1045-SRL

VAR.

35

9827.038 - 9828.002

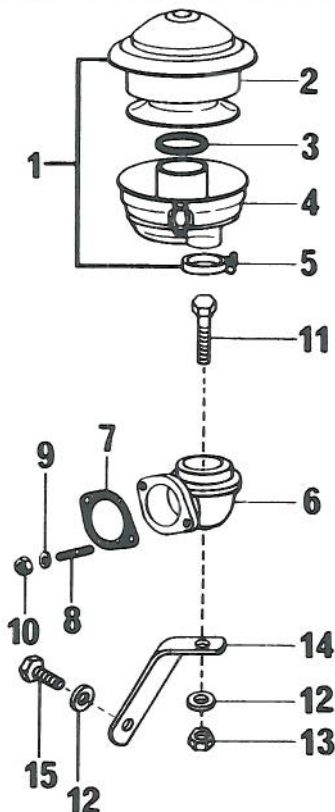

Pos.	MAG No	Qté	Désignation	Benennung	Norm / ø
1	1.9396.120	1	Filtre à bain d'huile complet	Öelbadluftfilter vollständig	
2	1.9260.007	1	Cartouche filtrante	Filter-Einsatz	
3	1.0073.175	1	Joint	Dichtung	
4	1.9192.022	1	Corps du filtre à air	Filtergehäuse	
5	1.0929.287	1	Bride de fixation	Befestigungsschelle	
6	1.0770.232	1	Coude filtre à air	Filter-Krümmmer	
7	1.0051.070	1	Joint	Dichtung	
8	0.1113.350	2	Goujon	Stiftschraube	DIN 939-8.8 M6x16
9	0.1126.726	2	Rondelle ondulée	Federscheibe	DIN 137 B6

**MAG**

1045-SRL

FILTRE A AIR

LUFTFILTER

GROUPE  
GRUPPE  
GROUP**18**

VAR.

35

9827.038 - 9828.002

Pos.	MAG No	Qté	Désignation	Benennung	Norm / Ø
10	0.1112.813	2	Ecrou	Mutter	DIN 934-8 M6
11	0.1112.333	1	Vis 6-pans	Sechskantschraube	DIN 933-8.8 M8x25
12	0.1107.283	2	Rondelle ondulée	Federscheibe	DIN 137 B8
13	0.1112.824	1	Ecrou	Mutter	DIN 934-8 M8
14	1.1552.463	1	Support filtre à air	Luftfilterhalter	
15	0.1112.307	1	Vis 6-pans	Sechskantschraube	DIN 933-8.8 M8x16

**MAG**
**COMMANDE REGULATEUR**  
**REGLERBETÄTIGUNG**
**GRUPE**  
**GRUPPE**  
**GROUP**
**19**

1045-SRL

VAR.

04

9829.002 - 9843.0

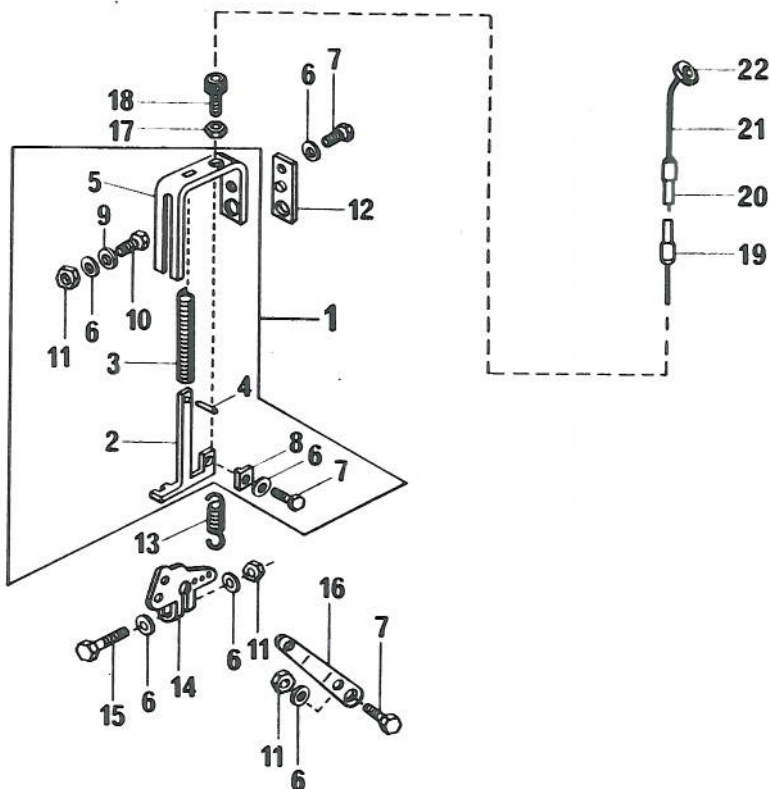

Pos.	MAG No	Qté	Désignation	Benennung	Norm / Ø
1	1.9157.007	1	Système regul. ext.	Reglersystem aussen	
2	1.0718.110	1	Attache ressort	Federführung	
3	1.0080.426	1	Ressort de rappel	Rückzugfeder	
4	0.1104.846	1	Goupille élastique	Schwerspannstift	DIN 1481 2x6
5	1.1552.808	1	Support	Halter	
6	0.1126.724	6	Rondelle ondulée	Federscheibe	DIN 137 B4
7	0.1122.422	3	Vis 6-pans	Sechskantschraube	DIN 933-8.8 M4x8
8	1.0672.005	1	Pince câble	Kabelklemme	
9	0.1119.806	2	Rondelle plate	Unterlagsscheibe	DIN 9021 A 4.3
10	0.1112.179	1	Vis 6-pans	Sechskantschraube	DIN 933-8.8 M4x10

**MAG**COMMANDE REGULATEUR  
REGLERBETÄTIGUNGGROUPE  
GRUPPE  
GROUP**19**

1045-SRL

VAR.

04

9829.002 - 9843.0

Pos.	MAG No	Qté	Désignation	Benennung	Norm / Ø
11	0.1112.796	3	Ecrou	Mutter	DIN 934-8 M4
12	1.0776.060	1	Base	Halter	
13	1.0349.046	1	Ressort régulateur	Reglerfeder	
14	1.0285.472	1	Levier	Hebel	
15	0.1123.745	1	Vis 6-pans	Sechskantschraube	DIN 933-8.8 M4x20
16	1.9209.116	1	Levier	Hebel	
17	1.0208.027	1	Contre-écrou vis baril	Gegenmutter für Stellschraube	
18	1.0129.030	1	Vis baril	Stellschraube	
19	1.0140.027	2	Embout de gaine	Kabelhütchen	
20	1.1903.001	1	Gaine pour câble seulement livrable par mètre	Kabelhülle nur je Meter lieferbar	DIN 71987 B 2.5
21	1.1903.002	1	Câble des gaz seulement livrable par mètre	Gaskabel nur je Meter lieferbar	DIN 71987 A 1.6
22	1.0145.043	1	Oeillet de câble	Kabelöse	



**MAG**

POT D'ÉCHAPPEMENT  
AUSPUFFTOPF

GRUPE  
GRUPPE  
GROUP

**20**

1045-SRL

VAR.

14

9831.021

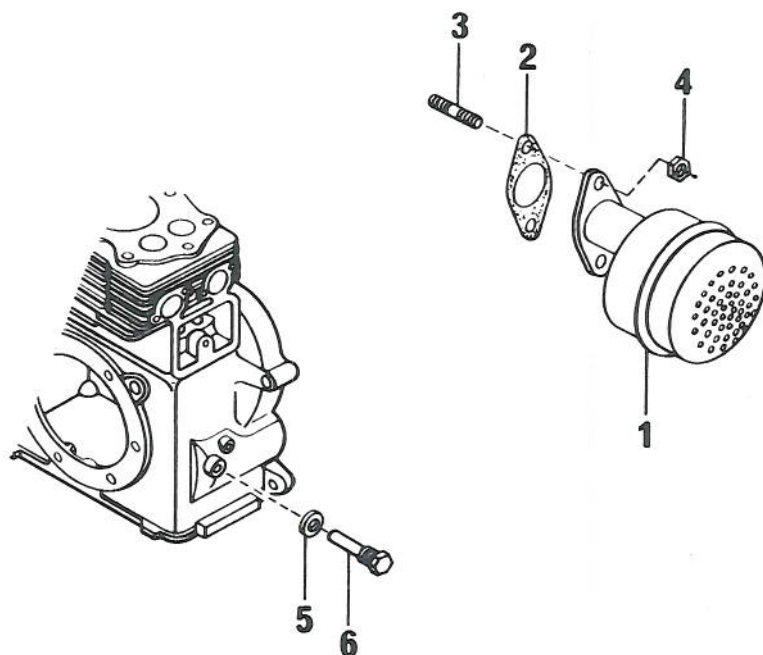

Pos.	MAG No	Qté	Désignation	Benennung	Norm / Ø
1	1.9003.646	1	Pot d'échappement	Auspufftopf	
2	1.0051.075	1	Joint	Dichtung	
3	0.1113.401	2	Goujon	Stiftschraube	DIN 939-8.8 M8x40
4	1.0208.043	2	Ecrou	Messingmutter	
5	0.1118.653	1	Rondelle	Dichtring	DIN 7603-AL A8x14
6	1.0958.029	1	Vis butée	Anschlagschraube	

**MAG**

ALLUMAGE - VOLANT MAGNETIQUE

GRUPE  
GRUPPE  
GROUP**21**

1045-SRL

ZÜNDUNG - MAGNETZÜNDER

VAR.

19

9817.046 - 9818.028 - 9836.002/003

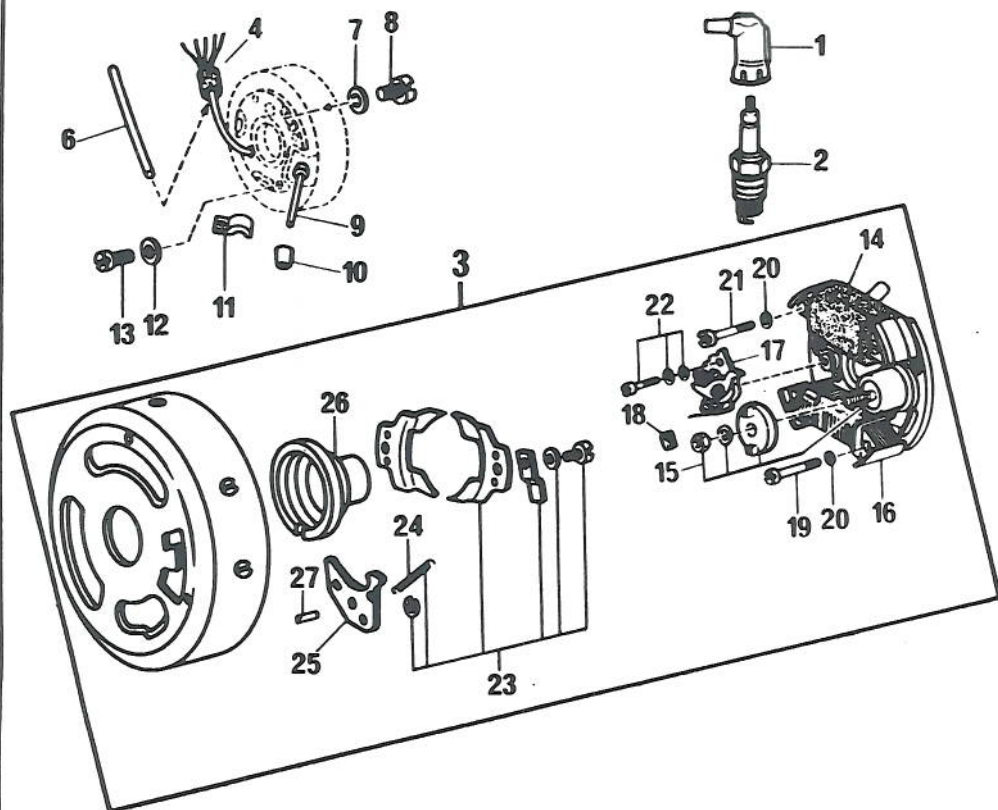

Pos.	MAG No	Qté	Désignation	Benennung	Norm / Ø
1	1.9450.010	1	Capuchon de bougie, déparasité	Kerzenstecker, fernentstört	
2	1.0050.004/51	1	Bougie	Zündkerze	
3	1.9281.277	1	Volant magnétique (12 V, 36 W)	Schwungmagnetzündler (12 V, 36 W)	
4	1.0813.117	1	Passe-câble	Kabeldurchführung	
5					
6	1.1903.033	1	Gaine souple	Kabelhülle	lg. 250 mm *
7	0.1126.725	3	Rondelle ondulée	Federscheibe	DIN 137 B5
8	0.1105.526	3	Vis à tête cylindr.	Zylinderkopfschraube	DIN 84-4.8 M5x16

**MAG**

ALLUMAGE - VOLANT MAGNETIQUE

GRUPE  
GRUPPE  
GROUP**21**

1045-SRL

ZÜNDUNG - MAGNETZÜNDER

VAR.

19

9817.046 - 9818.028 - 9836.002

Pos.	MAG No	Qté	Désignation	Benennung	Norm / Ø
9	1.1903.003	1	Câble d'allumage	Zündkabel	lg. 480 mm *
10	1.0813.117	1	Passe-câble	Kabeldurchführung	
11	1.0929.026	1	Bride câble	Kabelschelle	
12	0.1126.726	4	Rondelle ondulée	Federscheibe	DIN 137 B6
13	0.1105.533	4	Vis à tête cylindr.	Zylinderkopfschraube	DIN 84-4.8 M6x10
14	1.9349.082	1	Bobine d'allumage	Zündanker	
15	1.1796.111	1	Condensateur	Kondensator	
16	1.9349.083	1	Bobine d'éclairage	Lichtanker	
17	1.9345.029	1	Jeu de rupteur	Unterbrecherkontakt- satz	
18	1.0804.037	1	Feutre de graissage	Schmierfilz	
19	0.1131.002	2	Vis à tête cylindr.	Zylinderkopfschraube	DIN 84-4.8 M5x28
20	0.1102.796	4	Rondelle	Unterlagsscheibe	DIN 127 B5
21	0.1105.593	2	Vis à tête cylindr.	Zylinderkopfschraube	DIN 84-4.8 M5x25
22	1.0166.054	1	Vis et rondelle	Schraube und Scheibe	
23	1.9264.086	1	Etrier de retenue de came avec éléments de fixation	Haltebügel mit Befestigungsteilen	
24	1.0349.059	1	Ressort	Feder	
25	1.0179.047	1	Contrepoids	Fliehkewicht	
26	1.0166.039	1	Came	Nocken	
27	0.1125.638	1	Goupille élastique	Spannstift	DIN 1420 6x10

\* Seulement livrable  
par mètre\* Nur je Meter  
lieferbar\*\* Ce volant magnétique  
a l'avance à l'allumage  
fixe par immobilisation  
du contrepoids Pos.25\*\* Dieser Schwunghmagnetzünder  
hat einen festen Zündzeitpunkt  
durch die Unbeweglichkeit des  
Fliehkewichtes Pos.25

**MAG**ACCESSOIRES ELECTRIQUES  
ELEKTRISCHES ZUBEHÖRGRUPE  
GRUPPE  
GROUP**22**

1045-SRL

VAR.

06

9835.002 - 9835.005

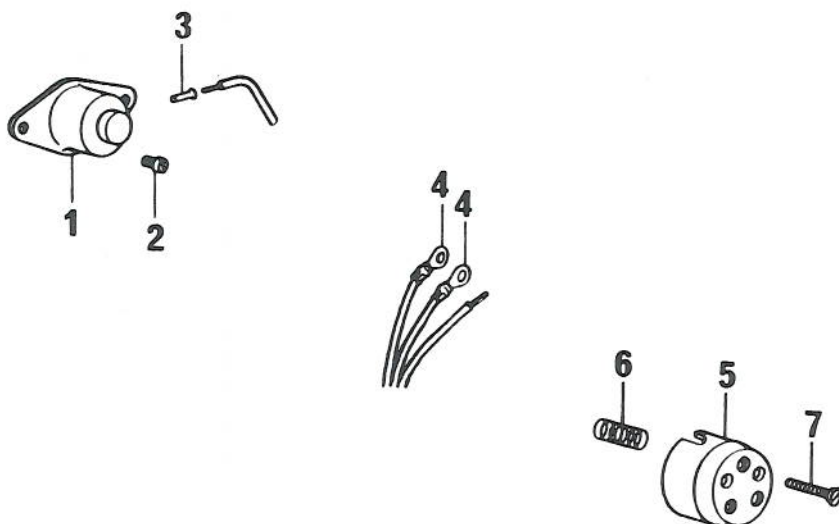

Pos.	MAG No	Qté	Désignation	Benennung	Norm / Ø
1	1.9367.032	1	Bouton d'arrêt	Abstellknopf	
2	0.1105.489	2	Vis à tête cylindrique	Zylinderkopfschraube	DIN 84-4.8 M3x6
3	1.0889.180	1	Douille câble	Kabeltülle	
4	1.0836.028	2	Cosse	Kabelschuh	
5	1.9463.029	1	Prise	Steckdose	
6	1.0080.406	1	Ressort	Feder	
7	0.1131.016	2	Vis à tête cylindrique	Zylinderkopfschraube	DIN 85-4.8 M3x25

22.06

**MAG**

JEU DE JOINTS - OUTILLAGE  
 DICHTUNGSSATZ - WERKZEUGE

GRUPE  
 GRUPPE  
 GROUP

**25**

1045-SRL

VAR.

02

9838.005

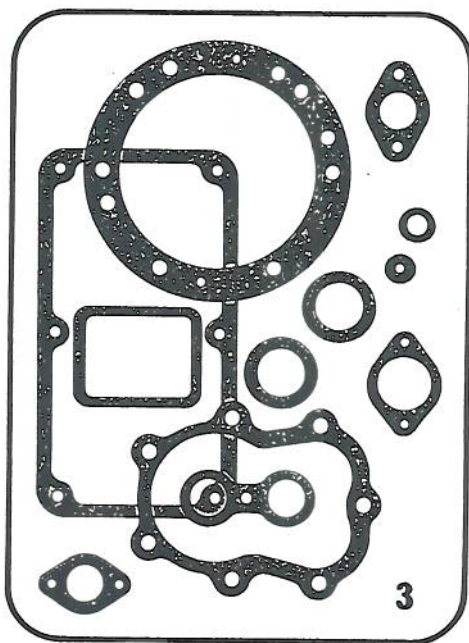
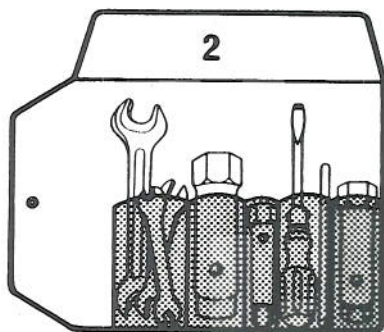

Pos.	MAG No	Qté	Désignation	Benennung	Norm / ø
1	1.9002.010	1	Corde de lancement	Starterseil	
2	1.9036.016	1	Trousse d'outillage	Werkzeugtasche	
3	1.9264.022	1	Jeu de joints, composé de:	Dichtungssatz, bestehend aus:	
	1.0051.040	1	Joint carburateur	Vergaserdichtung	
	1.0051.062	1	Joint carburateur	Vergaserdichtung	
	1.0051.070	1	Joint carburateur	Vergaserdichtung	
	1.0073.121	1	Joint jauge niveau d'huile	Ölmesstabdichtung	
	1.0447.001	1	Joint bouchon vidange	Ölablassschraubendichtung	



**MAG**

JEU DE JOINTS - OUTILLAGE

DICHTUNGSSATZ - WERKZEUGE

GROUPE  
GRUPPE  
GROUP**25**

1045-SRL

VAR.

02

9838.005

Pos.	MAG No	Qté	Désignation	Benennung	Norm / Ø
	1.0534.025	1	Joint couvercle soupape	Ventilkammerdeckel- dichtung	
	1.0626.097	1	Joint carter d'huile	Öelwannendichtung	
	1.0626.105	1	Joint palier	Lagerflanschdichtung	
	1.0759.231	2	Joint conduite d'admission	Ansaugleitungsdichtung	
	1.0759.239	1	Joint culasse	Zylinderkopfdichtung	
	0.1130.532	1	Joint bouchon reniflard	Entlüfterzapfen- dichtung	DIN 7603
	1.9493.030	2	Simmerring	Simmerring	A30x38 Cuir
	1.0051.075	1	Joint pot d'échappement	Auspufftopfdichtung	

25.02

LORS DE TOUTE COMMANDE DE PIÈCES DÉTACHÉES, indiquer :

- Le type du moteur frappé sur la plaque.
- Le numéro de commande de la pièce, d'après la liste de pièces de rechange.

N'UTILISER QUE LES PIÈCES DE RECHANGE D'ORIGINE MAG

BEI JEDER BESTELLUNG VON ERSATZTEILEN ist anzugeben :

- Die auf dem Firmenschild angegebene Typenbezeichnung.
- Die Bestellnummer des Ersatzteils gemäss dieser Ersatzteilliste.

AUSSCHLIESSLICH ORIGINAL - MAG - ERSATZTEILE VERWENDEN

WHEN ORDERING SPARE PARTS, please indicate :

- The model and type number of your engine that appears on the nameplate.
- The part number according to the spare parts list.

ALWAYS USE GENUINE MAG SPARE PARTS



Livraison de pièces de rechange par :  
Ersatzteil-Lieferung durch :  
Spare parts supplied by :



JEAN GALLAY S.A.  
Département MAG MOTEURS  
108, ch. du Pont-du-Centenaire  
CH 1228 Plan-les-Ouates / GENÈVE  
Tél. (022) 71.13.00 - Télex 421 137 MAGE CH

MAG - MOTOREN GMBH  
Aglassingerstr. 26 A-5023 Salzburg - Gnigl  
Tel. (06222) 75750      Telex 06/3203